

KRÄFTIG UND AUSDAUERND WIE EIN BÜFFEL

Mit raffinierter Technik erzielt er eine Kapazität von bis zu 4800 Gepäckstücken pro Stunde. Der m06 Abschieber »PDU« ist für die anspruchsvollsten Anwendungen auf dem Flughafen entworfen. Die herausragende Leistung des frequenzgesteuerten Schwenkantriebes sorgt für eine sehr präzise Beschleunigung und Verzögerung des Paddels. Im Zusammenspiel mit dem gedämpften Paddelaufbau, wird ein schonendes Gepäckhandling gewährleistet.

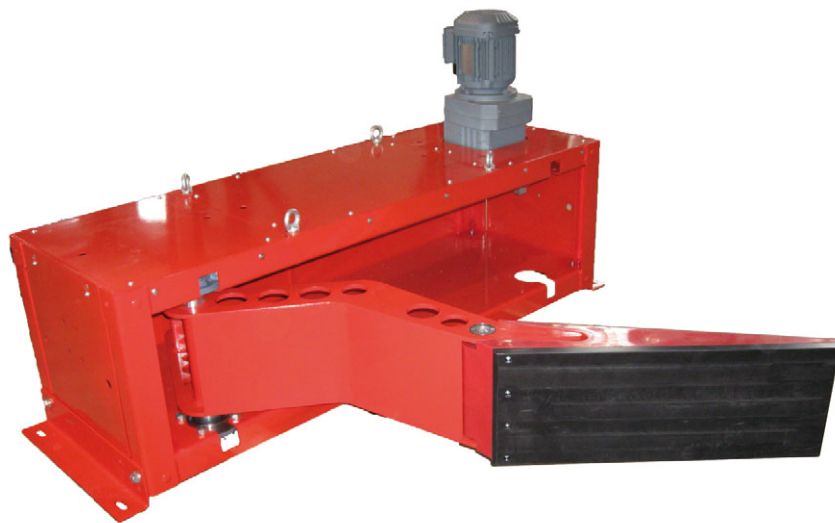

PRODUKT-FEATURES

- Gepäckschonender Abweisivorgang
- Wartungsarmes Schwenksystem
- »EIS-System«: schnelle Montage durch einfaches und transportoptimiertes Baukastensystem
- Energieeffiziente und wirtschaftliche Bauweise

ANWENDUNGSBEREICHE

Airport Solutions:

- Zum Sortieren auf Zielrutschen
- Linienaufteilung

Intralogistic Solutions:

- Sortieranlagen im Post- und Parcel-Bereich

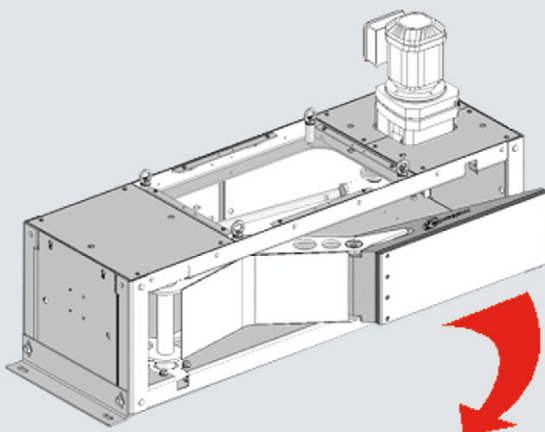
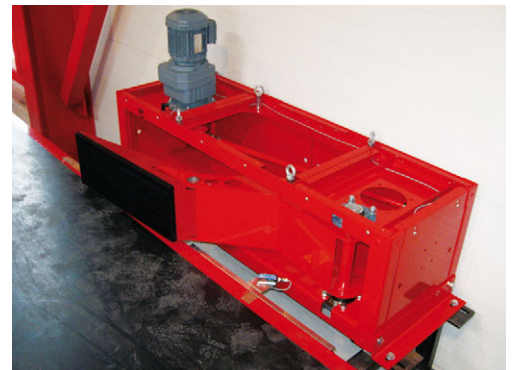

TECHNISCHE DATEN

Durchsatzleistung	bis zu 4.800 Stk/h
Paddellänge	ca. 1.550 mm
Paddelhöhe	ca. 250 mm
Gepäckgewicht	bis zu 60 kg

WELTWEIT IM EINSATZ

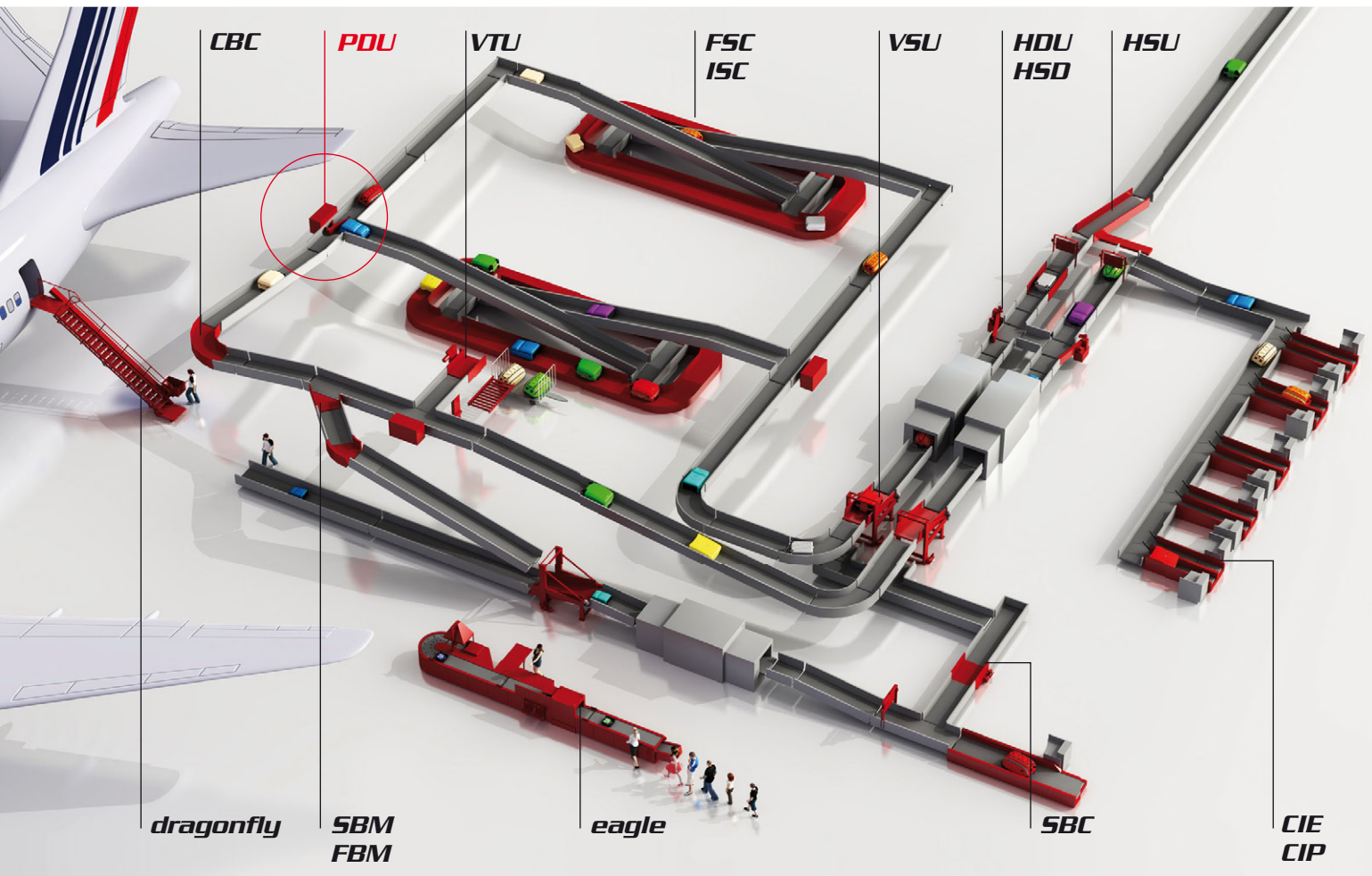

FULL SERVICE BY MOTION06

motion06 entwickelt, baut und installiert intelligenteste Förderanlagen für Airport, Intralogistik und Industrie. Höchste Qualitätsstandards, individuelle Konzepte und Komplettlösungen sowie die ständige Weiterentwicklung sind die Basis unseres Unternehmens. Jedes einzelne unserer Produkte steht für durchdachte, ausgereifte Technik, Präzision und intelligente Einfachheit. Projekt-sicherheit und Schnelligkeit in der Umsetzung sehen wir als selbstverständlich. Weltweit.